

NL: Montage

EN: Mounting

DE: Montage

FR: Montage

Bekijk ook:

Also watch:

Schauen Sie auch:

Regardez également:

[youtube.com/user/radicaldesign1](https://www.youtube.com/user/radicaldesign1)

=> "Wheelie III Trekking assembly instruction"

1

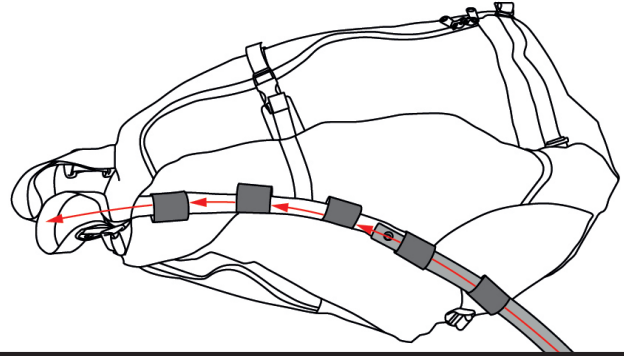

2



Steek de crossbar door de lussen vóór het vastmaken

Put the crossbar through the loops before fastening

Stecken Sie die Querstange vor der Befestigung durch die Schlaufen

Passez la barre transversale à travers les boucles avant fixation

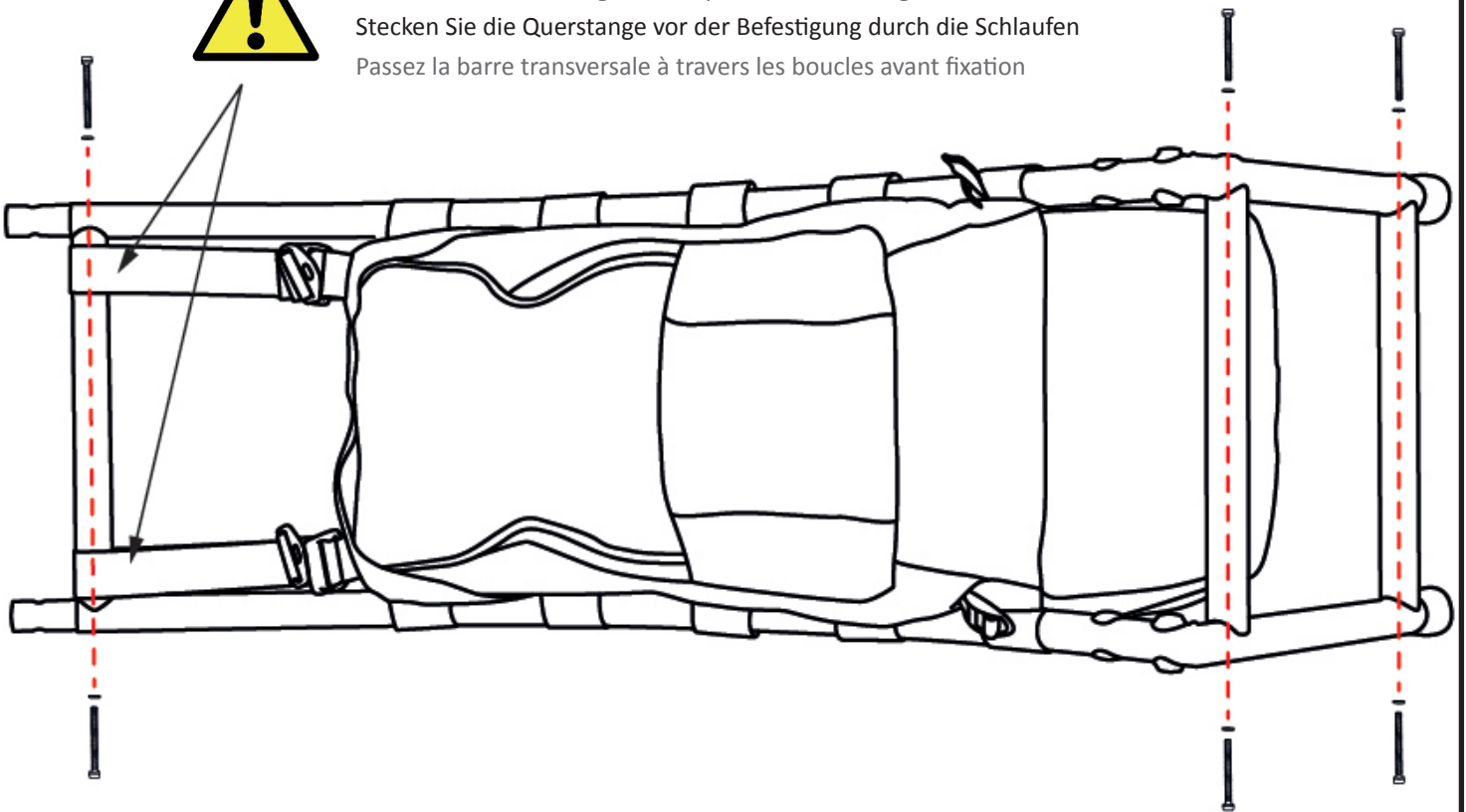

3

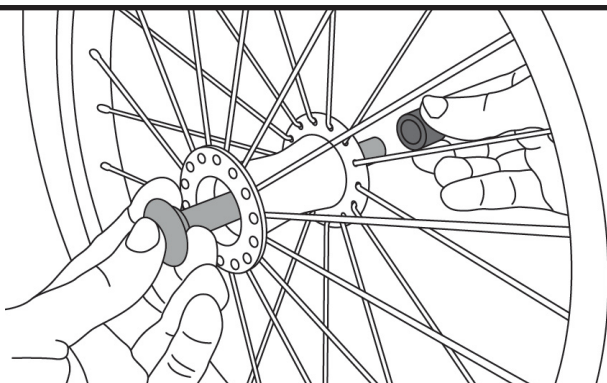

4

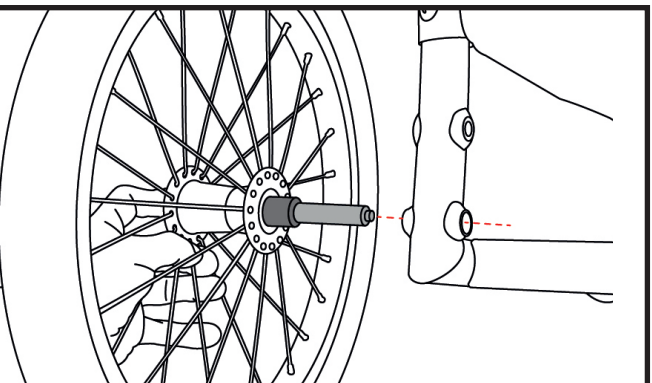

NL: Gebruiksaanwijzing

EN: Instructions

DE: Gebrauchsanleitung

FR: Conseils d'utilisation



Traveller



Cargo



Skeleton

De Wheelie is een bijna onderhoudsvrije bagagekar voor wandelaars.

The Wheelie is an almost maintenance free luggage trailer for walkers.

Der Wheelie ist ein fast wartungsfreier Gepäckanhänger für Wanderer.

Le Wheelie est une remorque conçue pour le transport des bagages à pied et demandant peu d'entretien.

Zware spullen achterin de Wheelie leggen om het gewicht op de heupband laag te houden.

De lengte van de trekbanden bepalen het gedrag van de Wheelie. Experimenteer hiermee om voor u de prettigste stand te vinden.

Voor meer bewegingsvrijheid kan men tijdelijk één dissel losgespen.

De assen vet houden.

Put heavy things far back in the Wheelie to keep the weight away from your hips.

The length of the pull straps make for the behavior of the Wheelie. Experiment with it to determine the ideal position for you. For more freedom of movement one towbar can be temporarily unbuckled.

Keep axles greased.

Der Schwerpunkt der Ladung sollte immer unten, weit weg von den Hüften liegen.

Die Länge des Zuggeschirrs ist entscheidend für das Verhalten des Wheelie. Variieren Sie probeweise die Einstellungen bis Sie Ihre ideale Position gefunden haben. Wenn Sie mal extra viel Bewegungsfreiheit benötigen, können Sie eine Zugstange vorübergehend entfernen.

Die Achsen regelmäßig fetten.

Placez les bagages les plus lourds à l'arrière du Wheelie de façon à alléger le poids sur votre ceinture ventrale.

La longueur des sangles de traction influencent la conduite du Wheelie. Expérimentez avec la longueur pour trouver celle qui vous convient. Pour plus de liberté de mouvement vous pouvez détacher une sangle d'un des timons.

Les essieux doivent être graissés régulièrement.

Accessoires

Accessories

Zubehör

Accessoires



Trommelrem ombouwkid

Drum brake conversion kit

Trummelbrems umbaukit

Kit conversion frein tambour



Gear bag

Gear bag

Gear bag

Gear bag



Bagagedrager

Luggage rack

Gepäckträger

Porte-bagages



Satellite

Satellite

Satellite

Satellite



Wieltas

Wheel bag

Radtasche

Sac à roues



Disselverlengers

Tow bar extenders

Deichselverlängerung

Extension des timons